

Zipbolt 10.520

Стяжка-винт (несъемный редуктор)

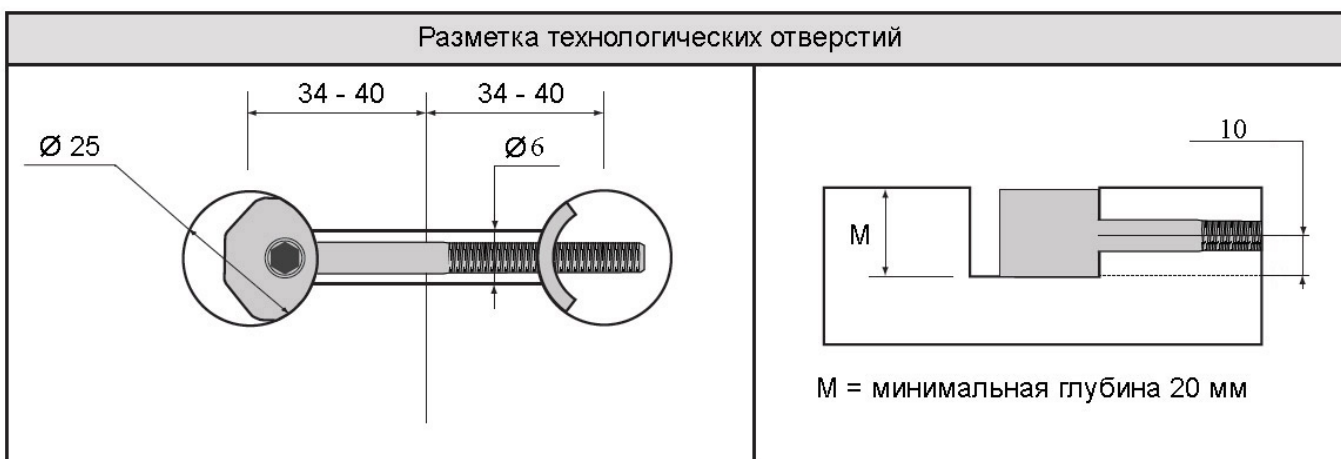

1. Разметьте и сделайте технологические отверстия согласно присадочному чертежу.
2. Для предупреждения вращения деталей относительно друг друга, рекомендуется использовать шканты.

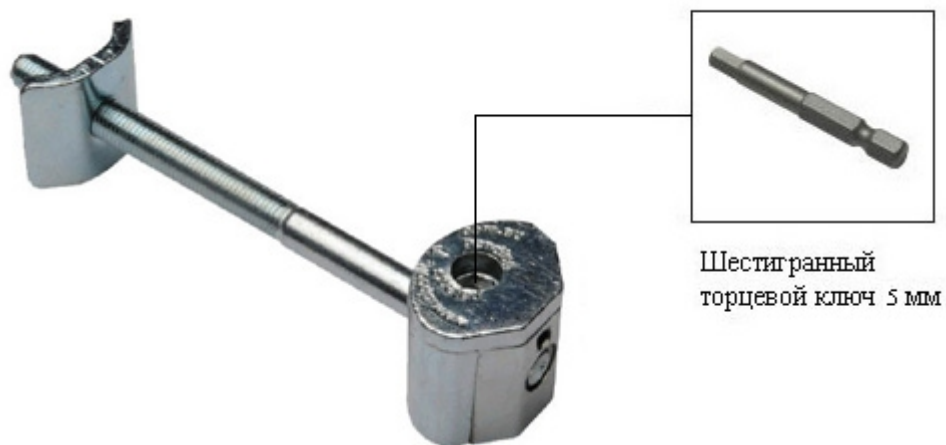

UT Arbeitsplattenverbinder

Weiterentwicklung des bewährten ZIPBOLT-Antriebs

- Ganzmetallausführung
- Schnell/Robust/Einfach
- Großer Toleranzausgleich
- **enormer Spannungsbereich**
- **Für Platten ab ca. 22 mm**
- Horizontale Plattenverbindung
- Antrieb Sechskant SW5

Art. 10.500

Version mit gekröpfter Klemmplatte* für Topfloch-Bohrung Ø 35 mm

Art. 10.520

Version mit gekröpfter Klemmplatte* für Topfloch-Bohrung Ø 25 mm

*Eindrehen des Bolzens in die Klemmplatte entgegen dem Uhrzeigersinn (Linksgewinde), damit der Verbinder wie gewohnt im Uhrzeigersinn angezogen werden kann.

Bohrabstände Art. 10.500:

- Länge 81 mm A = 33 - 44 mm
- Länge 116 mm A = 48 - 60 mm
- Länge 165 mm A = 73 - 86 mm

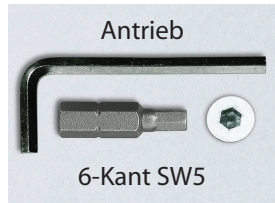
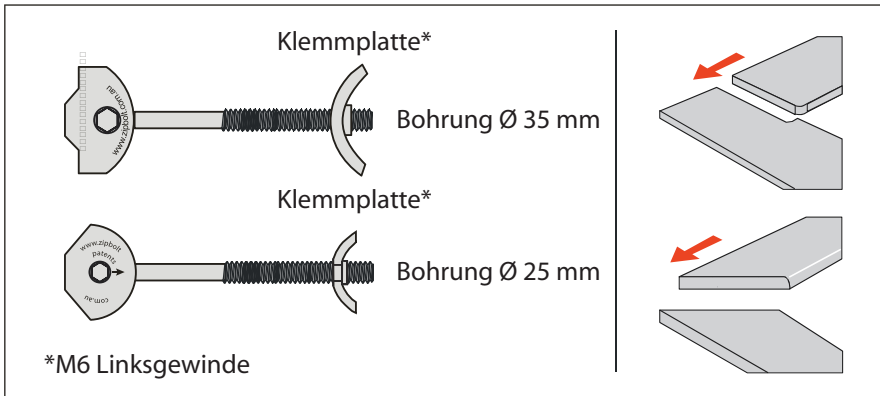

max. 10 Nm

Bohrmaße Art. 10.500

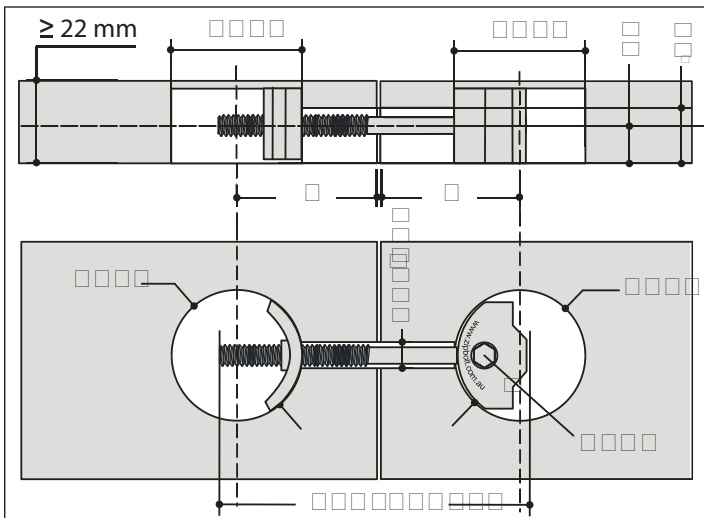

Bohrmaße Art. 10.520

